

一 機 十 五 五

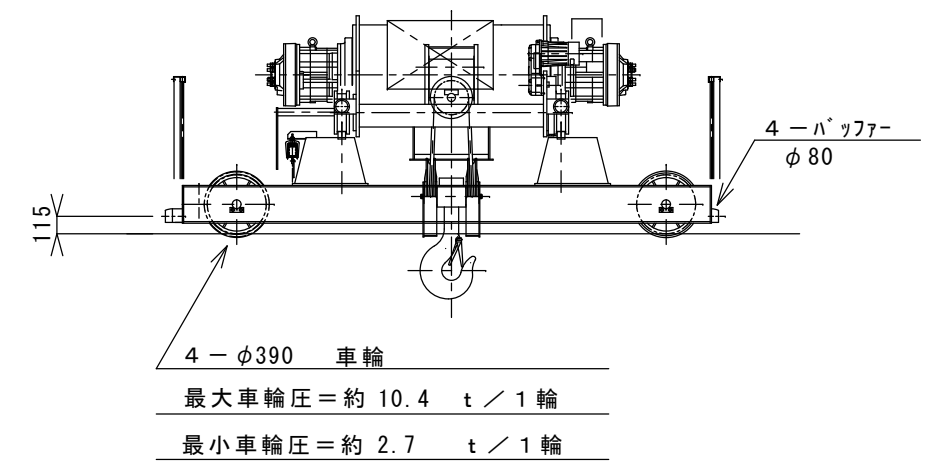
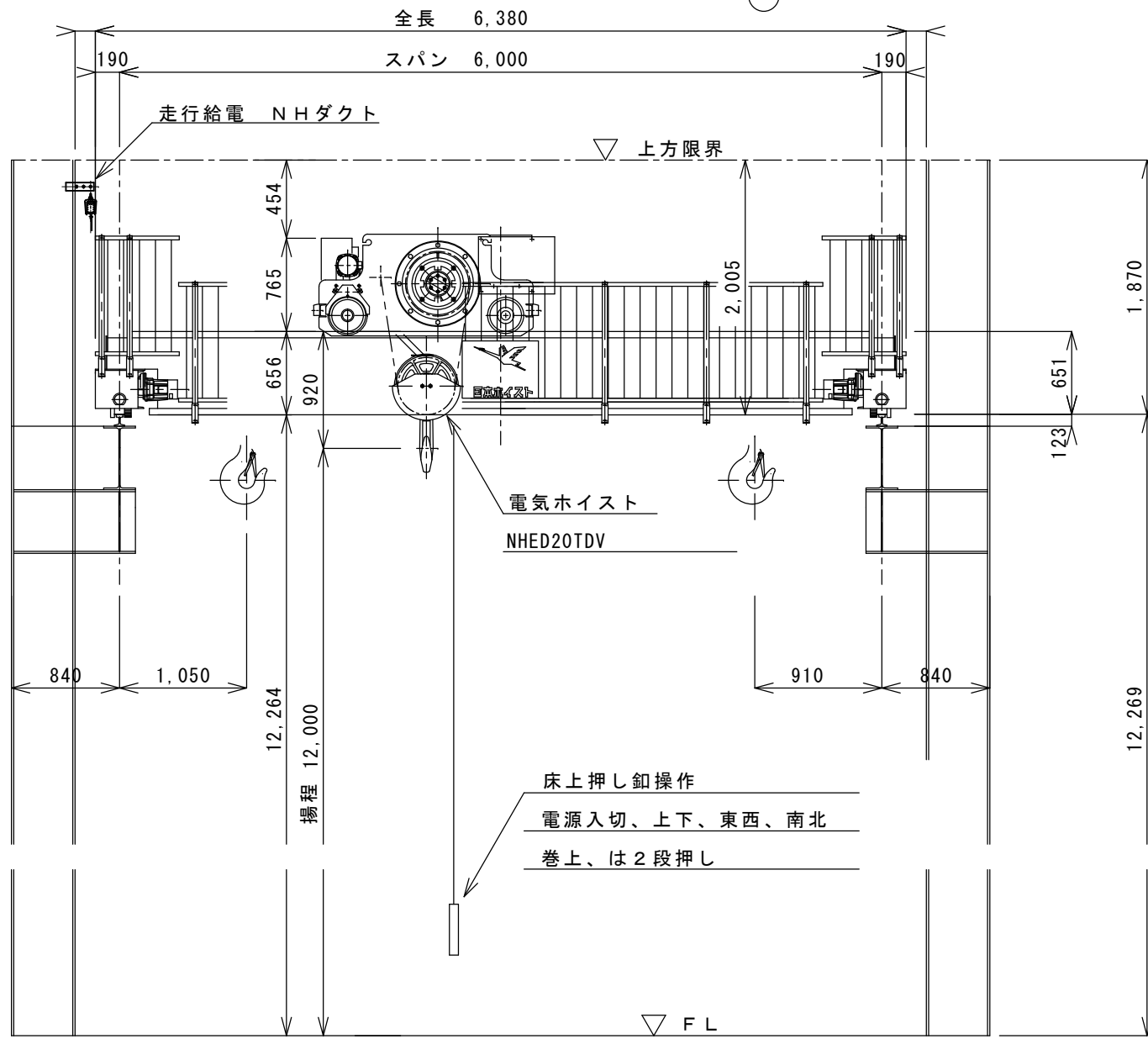
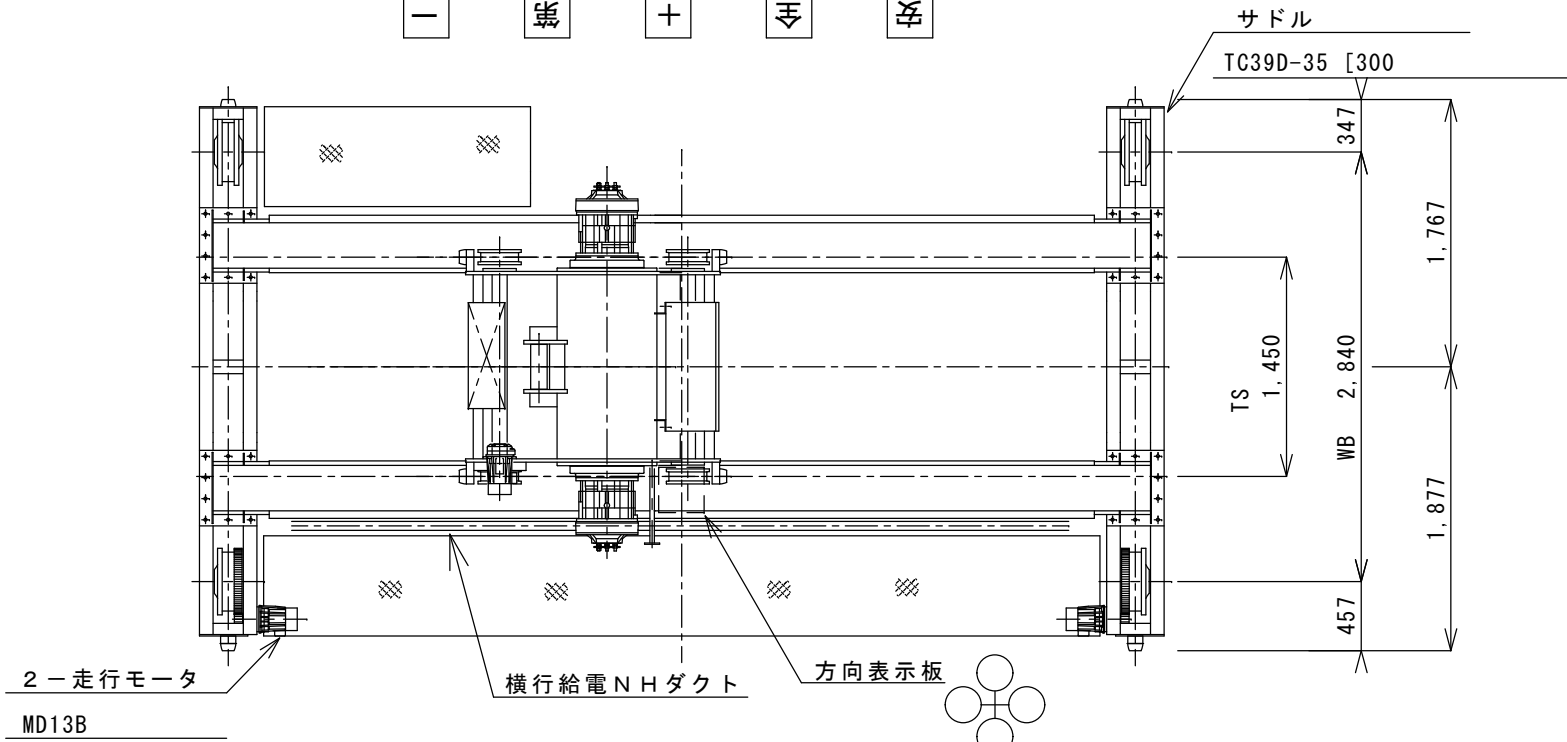

仕様

定格荷重	20	t				
吊り上げ荷重	20.22	t				
スパン	6	m				
揚程	12	m				
	定格速度	電動機	定格	ブレーキ		
	(m/s)	(m/min)			出力(KW) × 台数	極数
巻上	0.105	6.3	14.4 × 2	6	40 %ED	電磁
横行	.317	19	1.3 × 1	4	25 %ED	電磁
走行	.45	27	1.3 × 2	4	25 %ED	電磁
走行レール	37k					
巻上機	電気ホイスト NHED20TDV					
巻上用ワイヤロープ	JIS G3525 6×Fi (29) B種 φ22.4 × 4					
操作方式	床上押し釦操作					
電源	3φ AC 200 V 60 Hz					
塗装色	構造部分 T15-60V (黄) 標準					
備考	1. 走行全長 m					
	2. 巻上、横行、走行はインバータ制御					
	3.					
	4.					

尺度	製図	担当	検図	納入先	殿
NTS	ADS07-1			名称	20 t × 6 m ホイスト式天井クレーン
☉	日付	2015/06/03		名称	全体組立図
日本ホイスト株式会社				図番	42158